

ITS 系列 限位开关



First in Automation...



KTL





ITS系列限位开关是一种回转型位置指示设备，主要是为配合阀门和NAMUR回转型气动执行器而设计，有各种不同的安装选项、内部开关和传感器等配置。

ITS 100系列

ITS 100系列系列专门为小型气动执行器和阀门设计，不仅减少了安装所占空间，而且与各种开关和传感器配套，提供优异的性能。

项目	标准	选项
防护性能	防水等级IP67,O形圈密封	
外表涂层	环氧聚酯内外涂层，耐腐蚀	尼龙涂层 特殊颜色涂层
环境温度	-20°C~ + 80°C	
电缆接口	2 - PT1/2", 其它标准螺纹	(NPT1/2", PF1/2", M20x1.5 和 PG13.5)
接线端子	8个的端子排 (6个用于开关，2个用于电磁阀电源)	
位置指示器	半球型 0°~90°	其它(3通L型,T型)
安装支架	不锈钢,复合VDI/VDE3845标准, 符合NAMUR标准,标准型为SS1,SS2	SS3, MT1
开关(传感器)	2-SPDT 机械开关(C形)	接近式传感器(P&F,Autonics),其它

尺寸图

ITS 100系列

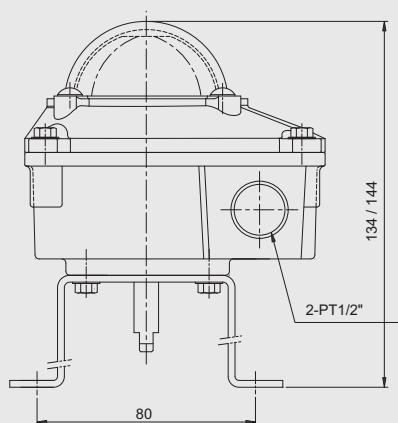

主视图

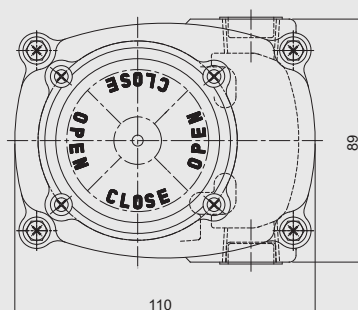

俯视图

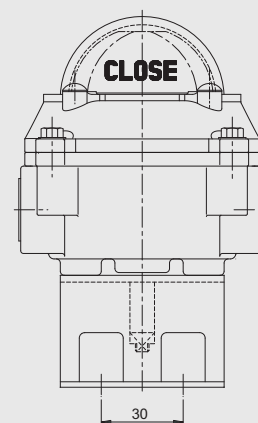

侧视图

由压铸铝合金构成，设计牢固紧凑，即使在严苛的条件下也能工作。

ITS 300系列

ITS 300系列为在危险场合工作的阀门和执行器而设计，结构牢固紧凑，符合EN50014与50018标准，也适用于1区和2区的场合，防护等级IP67。
标准铝壳体，防爆性能可靠。



项目	标准	选项
防护等级	防爆等级Ex d IIC T6, IP67, O形圈密封	IP 68
外表涂层	环氧聚酯外涂层，耐腐蚀	尼龙涂层 特殊颜色涂层
环境温度	-20°C ~ + 80°C	高温 (~100°C)，低温 (-40°C~)
电缆接口	2 - PF3/4", 其它标准螺纹	(NPT3/4", PF3/4", M25x1.5)
接线端子	8个的端子排 (6个用于开关，2个用于电磁阀电源)	
位置指示器	半球型0~90°	其它 (3通L型, T型)
安装支架	不锈钢，符合VDI/VDE3845标准 NAMUR标准, 标准型为SS1, SS2	SS3, MT1
开关 (传感器)	2-SPDT 机械开关 (C形)	DPDT 开关 接近式传感器 (P & F, Autonics) 磁传感器 位置变送器 (输出 0~1千欧, 4-20mA DC)

尺寸图

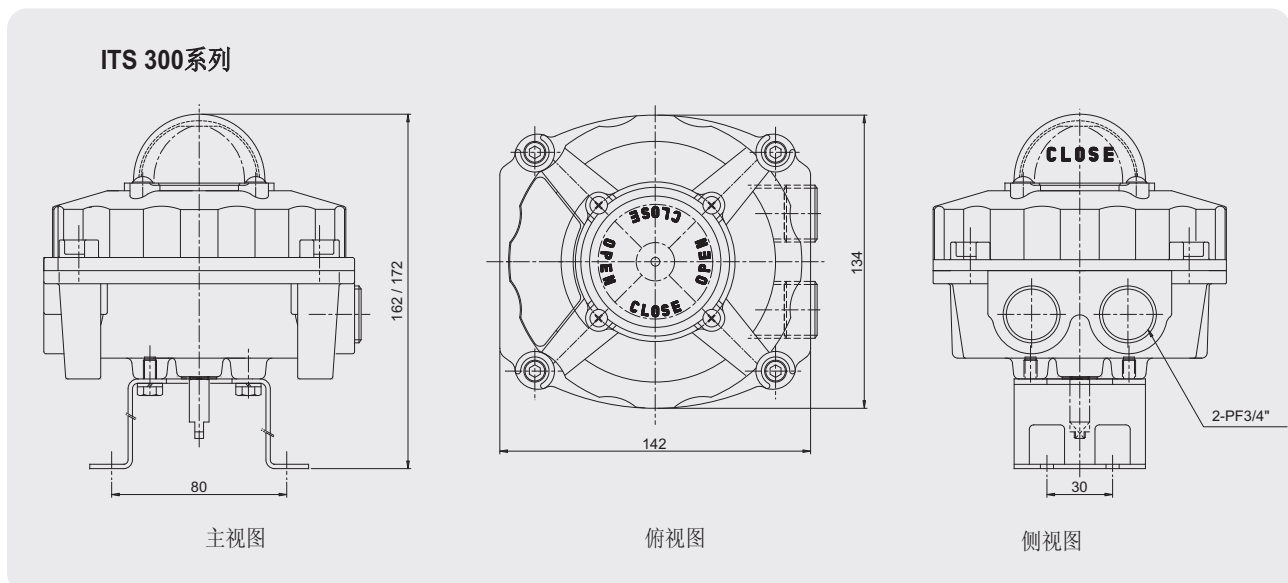

特殊材质限位开关 position monitoring switches



半球形位置指示器由高强度耐冲击聚碳酸酯材料构成,阀门或执行器的位置在50米远处即可一目了然。



ITS 500系列

特殊不锈钢壳体（316L或加厚），性能得到高度保护，耐高腐蚀环境条件。

适用于海上作业。

除外壳和涂层外，其它参数同ITS300系列。

构成材料

壳体	压铸低铜铝合金
涂层	环氧聚酯内外涂层（100系列） 铬酸处理/环氧聚酯（300系列） 不锈钢壳体无涂层
密封	每个连接面都有丁腈橡胶O形圈 （半球指示器，上/下壳体，轴）
凸轮	聚碳酸酯
轴瓦	铜
轴	AISI303不锈钢
接地片	不锈钢
螺栓	不锈钢
安装支架	碳钢（ST系列） 不锈钢（SS系列，MT1）

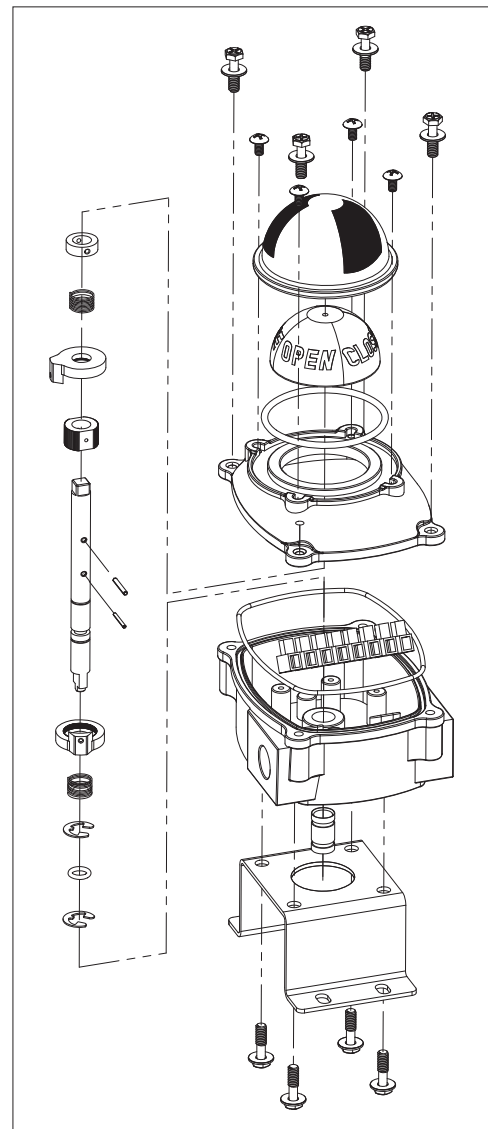

凸轮设定简便

不用设定工具，凸轮设定简便准确。关用红色凸轮，开用绿色凸轮。



标准凸轮

带感应目标的凸轮

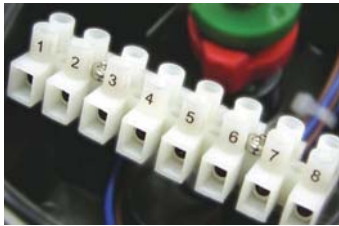

接线端子

带螺杆的插座式端子排
30°C时最大2.5mm²,26A,(获得UL,CSA认证)

可视位置指示器

直接与驱动轴结合,提供连续的位置指示,聚碳酸酯材质,强度高,耐化学腐蚀,透明度高,可视性和可靠性高。
关用红色，开用黄色（选项：关用红色，开用绿色）

标准型



L 型



T 型

机械开关

2-SPDT 开关

额定值：16A 1/2HP 125/250V AC,
0.6A 125V DC
0.3A 250V DC
获UL,CSA 认证

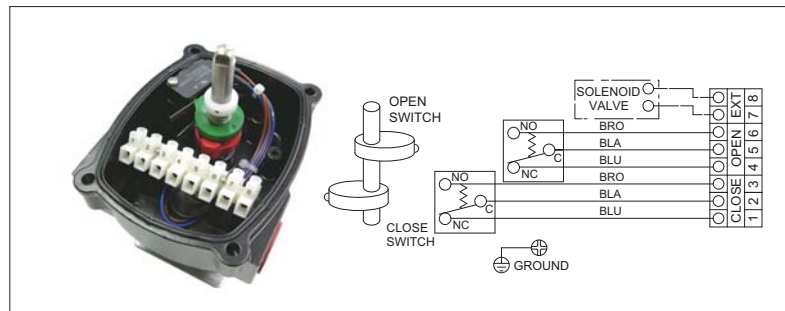

4-SPDT 开关

额定值：5A 125 V AC LT130
0.6A 125V DC to 16A 250V AC
获UL,CSA 认证

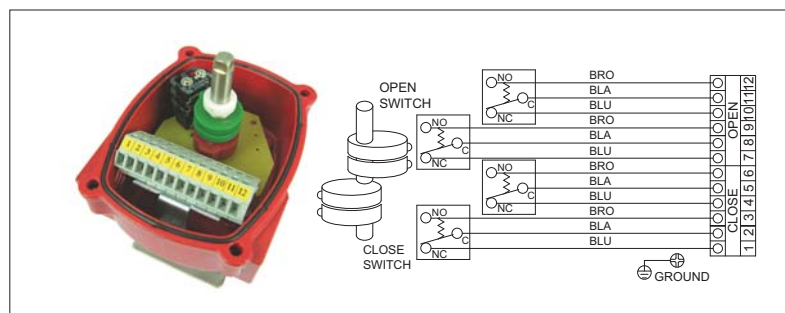

机械DPDT开关

额定值 10A 125 or 250V AC
2A 480V AC
1/8HP 125V AC
0.25HP 250V AC
0.5A 125V DC
0.25A 250V DC
获UL, CSA认证

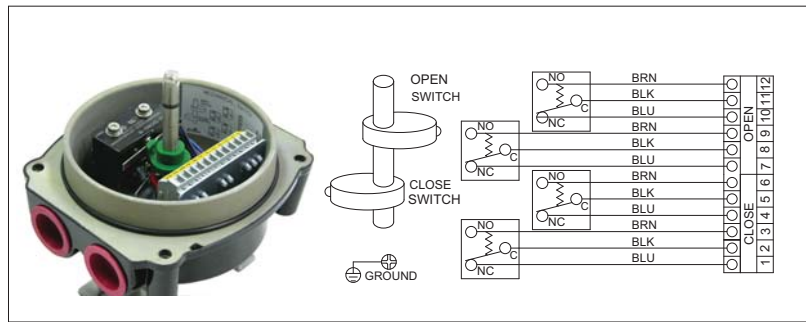

接近式传感器

Autonics 传感器

PS17-5DNU(NPN, PNP)
额定电压：10~30V DC
感应距离：5mm
环境温度：-25°C ~+70°C

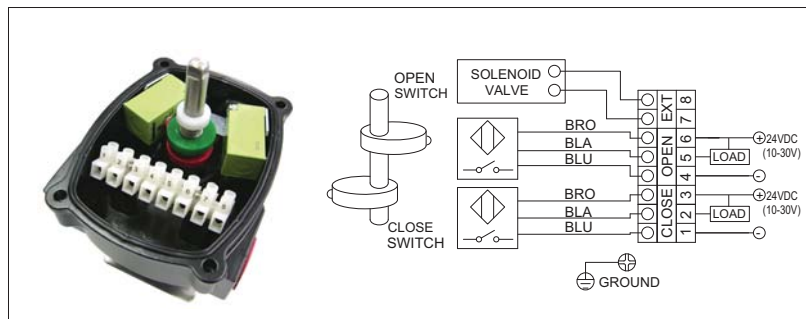

P&F 传感器

NJ2-V3-N(本质安全型, 两线制)
额定电压：8V DC
感应距离：2mm
环境温度：-25°C ~+100°C

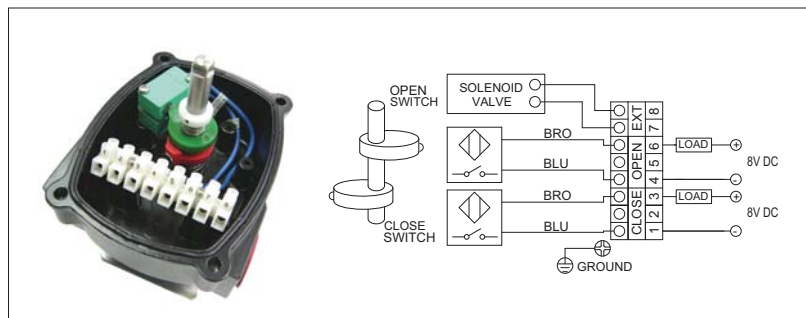

NJ4-12GK-SN

额定电压：8V DC
感应距离：4mm
环境温度：-50°C ~+100°C

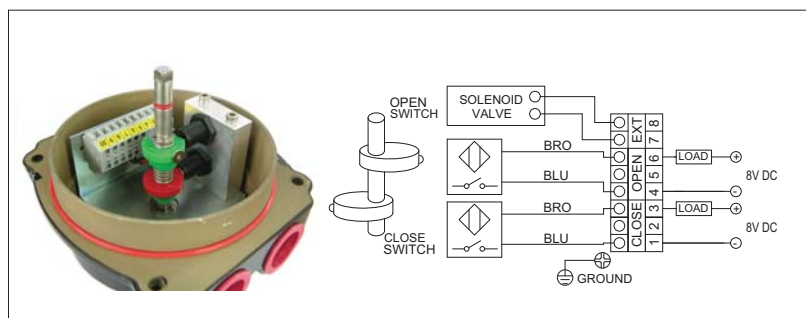

位置变送器

提供4~20mA DC (或0~1千欧)输出信号作为反馈, 15~28VDC环路电源 (24V DC输入电源)
 负载阻抗: 0~600欧姆,最大输出:35mA DC
 调节: 零点和量程

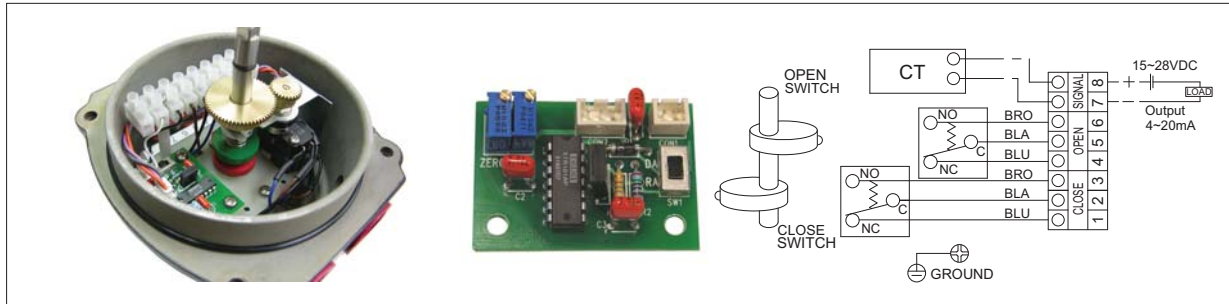

安装支架 (VDI/VDE3845标准)

SS1

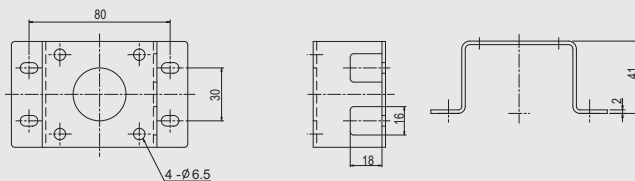

SS2

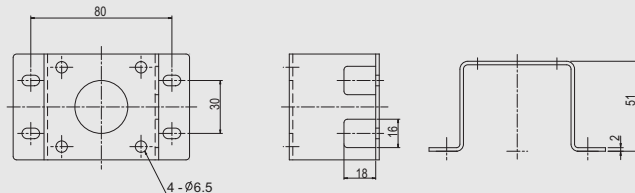

SS3

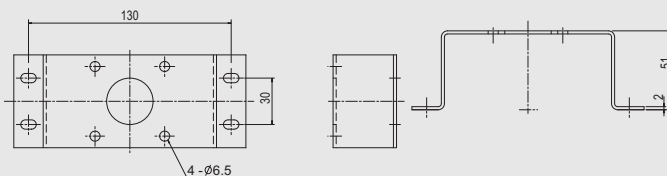

MT1

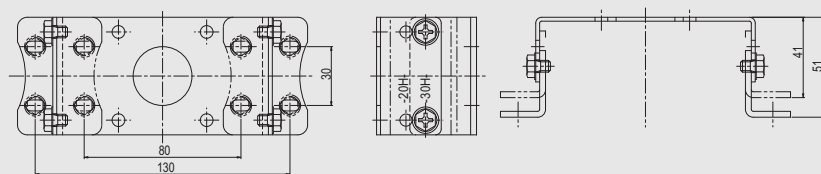

标准支架随限位开关一起提供(包括在内)

SS1 30 x 80 x 20(H)

ST1 30 x 80 x 20(H)

SS2 30 x 80 x 30(H)

ST2 30 x 80 x 30(H)

额外收取费用提供选项支架

SS3 30 x 130 x 30(H)

ST3 30 x 130 x 30(H)

MT1 30 x 80 x 20(H), 30 x 80 x 30(H)

30 x 130 x 20(H), 30 x 130 x 30(H)

型号中的数字图例

ITS	1	0	0
	1: 防水型	0: 机械开关	0 : 2 - SPDT
	3: 防爆型		1 : 3 - SPDT
	5: 特殊材质壳体 (316L, 加厚)		2 : 4 - SPDT
			3 : 2 - SPST
		1 : 接近式传感器	4 : 2 - DPDT
			5 : 2 - SPDT + 输出(0~1Kohm)
			6 : 2 - SPDT + 输出(4-20mA)
			0 : Autonics(PS17-5DNU)
			1 : P & F (NJ2-V3-N)
			S: 其它类型传感器

- 型号中的绿色数字适用于 ITS100, 300 和 500 系列。
- 型号中的红色数字适用于 ITS300 和 500 系列。